

**INSTALLATION INSTRUCTION**  
**LED SURFACE/RECESSED PANEL**



Model	Watts	Lumens	BeamAngle	PF	CRI	Body Type	Operation Temperature	Dimension	Input Power
VT-6139	36	2880	120	>0.9	>80	Iron + PS	-20°C to +45°C	595x595x19mm	AC:200-240V, 50/60Hz
VT-6142	40	4000	120	>0.9	>80	FE+PP	-20°C to +45°C	595x595x29mm	AC:200-240V, 50/60Hz
VT-6142-1	40	3200	120	>0.9	>80	FE+PP	-20°C to +45°C	595x595x29mm	AC:220-240V, 50/60Hz
VT-6170	70	5950	120	>0.9	>80	FE+PP	-20°C to +45°C	595x595x29mm	AC:200-240V, 50/60Hz

**INTRODUCTION & WARRANTY**

Thank you for selecting and buying V-TAC product. V-TAC will serve you the best. Please read these instructions carefully before starting the installing and keep this manual handy for future reference. If you have any another query, please contact our dealer or local vendor from whom you have purchased the product. They are trained and ready to serve you at the best. The warranty is valid for 2 years from the date of purchase. The warranty does not apply to damage caused by incorrect installation or abnormal wear and tear. The company gives no warranty against damage to any surface due to incorrect removal and installation of the product. The products are suitable for 10-12 Hours Daily operation. Usage of product for 24 Hours a day would void the warranty. This product is warranted for manufacturing defects only.

**WARNING!**

1. Please make sure to turn off the power before starting the installation.
  2. The light source of this luminaire is not replaceable, when the light source reaches its end of life the whole luminaire should be replaced.
  3. Install only by certified Electrician.
- This marking indicates that this product should not be disposed of with other household wastes. Caution, risk of electric shock.

**RECESSED INSTALLATION**

1. Make a hole into the ceiling
2. Fix the Panel into the Ceiling
3. Connect the cable into the terminal
4. Turn on the switch and test the Panel

**SURFACE INSTALLATION**

1. Remove the cover as shown below.
2. Connect the cable into the terminal.
3. Fix the panel onto the ceiling.
4. Fix the cover and test the fixture light.

**INSTALLATION DIAGRAM:**

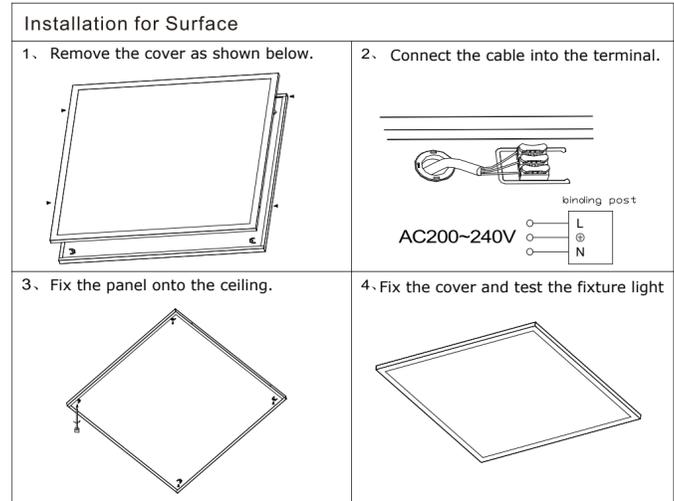
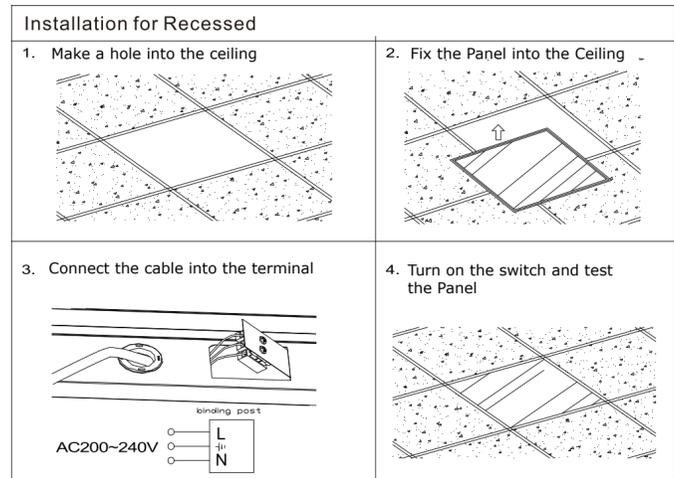

**FR INTRODUCTION & GARANTIE**  
 Merci d'avoir choisi et acheté un produit à V-TAC. V-TAC vous offrira le meilleur. Veuillez lire attentivement ces instructions avant de commencer l'installation et conservez ce manuel à portée de main pour référence ultérieure. Si vous avez d'autres questions, veuillez contacter notre distributeur ou le fournisseur local auprès duquel vous avez acheté le produit. Ils sont formés et prêts à vous servir au mieux. La garantie est valable pour une période de 2 ans à compter de la date d'achat. La garantie ne s'applique pas à des dommages causés par une installation incorrecte ou une usure anormale. La société ne donne aucune garantie pour des dommages causés à une surface en raison d'un enlèvement et d'une installation incorrects du produit. Les produits sont convensables pour une exploitation quotidienne de 10-12 heures. L'utilisation du produit pendant 24 heures par jour annule la garantie. Ce produit est couvert par une garantie pour des défauts de fabrication seulement.

**ATTENTION!**  
 • L'installation doit être effectuée par un électricien certifié seulement  
 • Couper le courant avant d'installer le dispositif de fixation.

**INSTALLATION ENCASTRÉE**  
 1. Perce un trou dans le plafond.  
 2. Fixez le panneau dans le plafond.  
 3. Raccordez le câble à la borne.  
 4. Allumez l'interrupteur et testez le panneau

**INSTALLATION DE SURFACE**  
 1. Retirez le couvercle comme indiqué ci-dessous.  
 2. Raccordez le câble à la borne.  
 3. Fixez le panneau au plafond.  
 4. Fixez le couvercle et vérifiez si l'installation fonctionne

**DE EINFÜHRUNG UND GEBRAUCHSANWEISUNG**  
 Wir danken Ihnen, dass Sie ein V-TAC ausgesucht und gekauft haben. V-TAC wird Ihnen die besten Dienste erweisen. Lesen Sie, bitte, diese Gebrauchsanweisung vor der Montage aufmerksam durch und halten Sie sie für Auskünfte in der Zukunft parat. Sollten Sie weitere Fragen haben, kontaktieren Sie, bitte, unseren lokalen Händler oder Verkäufer, von dem Sie das Produkt gekauft haben. Sie sind ausgebildet und bereit Sie auf die bestmögliche Art und Weise zu unterstützen. Die Gewährleistungsfrist beträgt 2 Jahre ab dem Kaufdatum. Die Gewährleistung bezieht sich nicht auf Schäden, die durch unsachgemäße Montage oder ungewöhnliche Abnutzung und Verschleiß verursacht worden sind. Das Unternehmen gewährt keine Garantie für durch unsachgemäßen Produktabbau oder unsachgemäße Montage entstandene Schäden an jeglichen Oberflächen. Die Produkte sind für eine Nutzung von bis zu 10-12 Stunden täglich geeignet. Eine tägliche, 24-stündige Nutzung schließt die Gewährleistung aus. Diese Gewährleistung gilt nur für Herstellungsängel.

**ACHTUNG!**  
 • Die Installation doit être effectuée par un électricien certifié seulement  
 • Schalten Sie den Strom aus, bevor Sie die Halterung installieren.

**MONTAGE ZUM EINBAU**  
 1. Bohren Sie ein Loch in die Decke  
 2. Befestigen Sie das Panel in der Decke  
 3. Schließen Sie das Kabel an das Terminal an.  
 4. Stellen Sie den Schalter auf "ON" und führen Sie Panel-Tests durch.

**MONTAGE AUF EINE OBERFLÄCHE**  
 1. Entfernen Sie die Abdeckung wie unten gezeigt.  
 2. Schließen Sie das Kabel an das Terminal an.  
 3. Befestigen Sie die Platte an der Decke.  
 4. Befestigen Sie die Abdeckung und testen Sie die Deckenlampe.

**BG ВЪВЕДЕНИЕ И ГАРАНЦИЯ**  
 Благодарим ви, че избрахте и закупихте продукт на Ви-Тек (V-TAC). Ви-Тек (V-TAC) ще ви послужи по най-добрия възможен начин. Моля прочетете тези инструкции внимателно преди инсталацията и съхранявайте ръководството за бъдеща справка. Ако имате други въпроси, моля свържете се с нашия дилър или с местния търговец, от който сте закупили продукта. Те са обучени и са готови да ви служат по най-добрия начин. Гаранцията е валидна за период от 2 години след датата на закупуване. Гаранцията не се прилага по отношение на щети, причинени поради неправилен монтаж или необичайно износване. Дружеството не предоставя гаранция срещу щети по каквато и да е повърхност поради неправилното отстраняване и монтаж на продукта. Продуктите са подходящи за 10-12 часа експлоатация на ден. Експлоатацията на продукт в продължение на 24 часа води до обезсилване на гаранцията. Гаранцията за този продукт се дава само за производствени дефекти.

**ПРЕДУПРЕЖДЕНИЕ**  
 • Инсталацията да се извършва само от сертифицирани електротехник  
 • Изключете захранването преди да инсталирате прилежащото устройство

**ВГРАДЕНА ИНСТАЛАЦИЯ**  
 1. Пробийте отвор в тавана  
 2. Фиксирайте панела в тавана  
 3. Свържете кабела с клемата.  
 4. Поставете ключа в позиция "Включено" (ON) и проверете изпитвания на панела.

**ПОВЪРХНОСТНА ИНСТАЛАЦИЯ**  
 1. Отстранете капак, както е показано по-долу.  
 2. Свържете кабела с клемата.  
 3. Закрепете панела върху тавана.  
 4. Прикрепете кабела и проверете дали инсталацията работи.

**HR UVOD I JAMSTVO**  
 Hvala vam, što ste odabrali i kupili tvrtke Vi-Tek (V-TAC). Vi-Tek (V-TAC) će vam poslužiti na najbolji mogući način. Molimo, pažljivo pročitate ove upute prije instalacije i spremite upute za buduću uporabu. Ako imate dodatnih pitanja, molimo obratite se našem prodavaču ili lokalnom trgovcu gdje ste kupili ovaj proizvod. Oni su osposobljeni i spremni vam pomoćnu na najbolji način. Jamstvo za ovaj proizvod vrijedi za razdoblje od 2 godine, računajući od dana kupnje. Jamstvo se ne odnosi na štetu, nastalu nepravilnom ugradnjom ili neobičajenim habanjem. Tvrtka ne jamči za štetu koje nastanu po bilo kojoj površini proizvoda, zbog nepravilne demontaže odnosno i ugradnje proizvoda. Ovi proizvodi su prikladni za 10-12 sati rada dnevno. Uporaba proizvoda 24 sata dnevno čini ovo jamstvo nevažeće. Jamstvo za ovaj proizvod dana je samo za nedostatek koji su nastali samo tijekom njegove proizvodnje.

**IUPOZORENJE**  
 • Montažu mora izvršiti jedino ovlaštení električar  
 • Isključite napajanje prije instaliranja dijela za pričvršćivanje.

**UGRADENA INSTALACIJA**  
 1. Probušite rupe u plafonu.  
 2. Pričvrstite ploču na plafon.  
 3. Priključite kabel na redni klemu.  
 4. Uključite prekidač i testirajte ploču

**POVRŠNA UGRADNJA**  
 1. Uklonite poklopac kako je dolje prikazano.  
 2. Priključite kabel na priključak.  
 3. Pričvrstite ploču na strop.  
 4. Pričvrstite poklopac i provjerite dali instalacija funkcioniра.

**PT INTRODUÇÃO E GARANTIA**  
 Agradecemos que escolheu e adquiriu o produto da V-TAC. A V-TAC irá servir-lhe da melhor maneira possível. Por favor, leia atentamente estas instruções antes da instalação e mantenha este manual para referência no futuro. Se tiver outras dúvidas, entre em contacto com o nosso revendedor ou comerciante local de quem adquiriu o produto. Eles são formados e estão prontos para lhe serem úteis da melhor maneira possível. A garantia é válida por um período de 2 anos a partir da data de compra. A garantia não se aplica a danos causados devido a uma instalação incorrecta ou desgaste involuntar. A empresa não dá nenhuma garantia por danos de qualquer natureza resultantes de eventuais danos causados durante a utilização do produto. Os produtos são apropriados para exploração durante 10-12 horas por dia. A exploração do produto durante 24 horas leva à invalidação da garantia. Este produto tem uma garantia apenas para defeitos de fabricação.

**IAOVERTENCIA**  
 • A instalación faz-se apenas por electricista licenciado  
 • Desligue a alimentación antes de instalar o dispositivo de fixação.

**INSTALAÇÃO ENCASTRADA**  
 1. Faça um furo no tecto  
 2. Fixe o painel no tecto  
 3. Ligue o cabo ao terminal.  
 4. Ponha o interruptor de alimentação na posição Ligado (ON) e faça ensaios do painel.

**INSTALAÇÃO DE SUPERFÍCIE**  
 1. Remova a tampa conforme mostrado abaixo.  
 2. Ligue o cabo ao terminal.  
 3. Fixe o painel no tecto.  
 4. Fixe a tampa e teste a luz do aparelho.

**ES INTRODUCCIÓN Y GARANTÍA**  
 Le agradecemos que ha elegido y adquirido la V-TAC. V-TAC le servirá el mejor modo posible. Pedimos que antes de comenzar la instalación lea atentamente las presentes instrucciones y las guarde en un lugar adecuado para consultas próximas. En caso de dudas o preguntas, póngase, por favor, en contacto con el representante o suministrador más cercano de quien ha comprado el producto. Él será debidamente instruido y dispuesto para atenderle de la mejor manera posible. La garantía tendrá una duración de 2 años, contados a partir de la fecha de la compra. La garantía no será aplicable a daños ocasionados por instalación incorrecta o gasto inusual. La empresa no otorgará garantía para daños de superficies de producto tipo generados por su eliminación e instalación incorrectas. Los productos tendrán explotación adecuada durante unas 10-12 horas diarias. La explotación de 24 horas diarias llevará a la anulación de la garantía. La garantía cubrirá solo defectos de producción de fábrica.

**IMPORTANTE!**  
 • Que se instale solamente por electricista certificado  
 • Desconecte la alimentación antes de instalar el dispositivo de fijación.

**INSTALACIÓN EMPOTRADA**  
 1. Haga un agujero en el techo  
 2. Fije el Panel en el techo  
 3. Conecte el cable al terminal.  
 4. Ponga el interruptor en posición "Encendido" (ON) y pruebe el Panel.

**INSTALACIÓN DE SUPERFICIE**  
 1. Retire la cubierta como se muestra a continuación.  
 2. Conecte el cable al terminal.  
 3. Fije el panel en el techo.  
 4. Fije la cubierta y pruebe la lámpara del aparato.

**HU BEVEZETÉS ÉS GARANCIA**  
 Köszönjük, hogy választotta és megvásárolta a V-TAC terméket. V-TAC nyújtja Önnek a legjobb szolgáltatást. Kérjük, a szerelés előtt figyelmesen olvassa el ezeket az utasításokat és ővja ezt a kézikönyvet későbbi használatra. Ha további kérdései vannak, kérjük, forduljon forgalmazójához vagy helyi eladóijához, akitől megvásárolta a terméket. Ők képzettek és készek a legjobb szolgálatra. A jótállás a vásárlás napjától számítva 2 évig érvényes. A garancia nem vonatkozik a helytelen szerelés vagy az abnormális kopás okozta károkra. A cég nem vállal semmilyen garanciát a felület károsodásáért, a termék helytelen eltávolításáért és szereléséért. A termék 10-12 órányi üzemieltetésre alkalmasak. A termék napi 24 órási felhasználása érvényteleníti a garanciát. Ez a termék garanciája csak a gyártási hibákra vonatkozik.

**VIGYÁZAT**  
 • Csak szakképzett villanyszerelő szerelje fel.  
 • Kapcsolja ki a készüléket a szerelésény beszerelése előtt.

**SÜLLYESZTETT TELEPÍTÉS**  
 1. Fúrjon lyukat a mennyezetre  
 2. lépés: Rögzítse a panelt a mennyezetre  
 3. Csatlakoztassa a kábelt a huzalkapcsolhoz.  
 4. lépés: Kapcsolja meg a kapcsolót, és próbálja meg a panelt.

**FELÜLETI TELEPÍTÉS**  
 1. Távolítsa el a fedelet az ábrán látható módon.  
 2. Csatlakoztassa a kábelt a huzalkapcsolhoz.  
 3. Rögzítse a panelt a mennyezetre.  
 4. Rögzítse a fedelet és tesztelje a lámpatest fényét.

**IT INTRODUZIONE E GARANZIA**  
 Grazie per aver scelto e acquistato il prodotto della V-TAC. La V-TAC Le servirà nel miglior modo possibile. Si prega di leggere attentamente queste istruzioni prima di iniziare l'installazione e di conservare questo manuale a portata di mano per riferimenti futuri. In caso di qualunque altra domanda si prega di contattare il nostro rivenditore o il distributore locale da chi è stato acquistato il prodotto. Loro sono addestrati e pronti a servirvi nel miglior modo possibile. La garanzia è valida per 2 anni dalla data d'acquisto. La garanzia non si applica ai danni provocati dall'installazione errata o dall'usura anomala. L'azienda non fornisce alcuna garanzia per danni a qualsiasi superficie a causa della rimozione e dell'installazione errata del prodotto. I prodotti sono adatti per 10-12 ore di funzionamento quotidiano. L'utilizzo del prodotto per 24 ore al giorno annulla la garanzia. La garanzia di questo prodotto è valida soltanto per difetti di fabbricazione.

**I ATTENZIONE**  
 • L'installazione deve essere eseguita soltanto da un elettricista certificato.  
 • Spegnere l'alimentazione prima di installare il dispositivo di fissaggio.

**INSTALLAZIONE AD INCASSO**  
 1. Fare i fori nel soffitto.  
 2. Fissare il pannello al soffitto  
 3. Collegare il cavo al terminale.  
 4. Accendere l'interruttore e testare il pannello.

**INSTALLAZIONE DI SUPERFICIE**  
 1. Rimuovere il coperchio come mostrato di seguito.  
 2. Collegare il cavo al terminale.  
 3. Fissare il pannello al soffitto.  
 4. Fissare il coperchio e controllare se la luce del dispositivo funziona.

**PL WSTĘP I GWARANCJA**  
 Dziękujemy za wybór i zakup produktu V-TAC. V-TAC będzie Ci służył najlepiej. Proszę przeczytać te instrukcje uważnie przed przystąpieniem do zainstalowania i zachować ją do użytku w przyszłości. Jeśli masz jakieś pytania, proszę skontaktować się z naszym Przedstawicielem lub z dystrybutorem, od którego kupiłeś produkt. Oni są przeszkoleni i gotowi udzielić Ci pomocy. Gwarancja ważna jest 2 lata od zakupu. Gwarancja nie obejmuje uszkodzeń wynikających z niewłaściwego zainstalowania lub nadzwyczajnego zużycia. Spółka nie ponosi odpowiedzialności za ewentualne szkody spowodowane na powierzchniach podczas instalacji lub deinstalacji. Łączny czas świecenia opraw w ciągu doby nie może przekroczyć 10-12 godzin, 24-godzinna eksploatacja produktu prowadzi do unieważnienia gwarancji. Gwarancja obejmuje jedynie wady powstałe z przyczyn tkwiących w produkcie.

**I OSTRZEŻENIE**  
 • Instalacja powinna być wykonywana wyłącznie przez elektrotechnika posiadającego certyfikat  
 • Przed zainstalowaniem osprzętu mocującego wyłącz zasilanie.

**INSTALACJA WBUWOWANA**  
 1. Wywierć otwór w suficie.  
 2. Ustawijzł panel na suficie.  
 3. Podłączyc kabel do zacisku  
 4. Ustaw kluczyk w pozycji "Włączono" (ON) i przeprowadź badanie.

**INSTALACJA NA POWIERZCHNI**  
 1. usunąć pokrywe w sposób wskazany poniżej.  
 2. Podłączyc kabel do zacisku.  
 3. Zamocować panel na suficie.  
 4. Zamocować pokrywe i sprawdzić opravę oświetleniową.

**EL ΕΙΣΑΓΩΓΗ - ΕΓΓΥΗΣΗ**  
 Σας ευχαριστούμε για το ότι επιλέξατε και αγοράσατε το προϊόν της Bi-TAK(V-TAC). Η Bi-TAK (V-TAC) θα σας εξυπηρετήσει με τον καλύτερο δυνατό τρόπο. Παρακολουούμε διαδοστή προσεκτικά τις οδηγίες μας προτού τοποθετήσετε και διατηρήστε τις οδηγίες για τη μετέπειτα ενημέρωσή σας. Αν έχετε άλλα ερωτήματα και απορίες, παρακαλούμε να έλαθε σε επαφή με τον προμηθευτή μας ή με τον εγγύον έμπορο από τον οποίο αγοράσατε το προϊόν. Αυτοί εκπαιδευμένοι κατάλληλα και είναι πρόθυμοι να σας εξυπηρετήσουν με τον καλύτερο τρόπο. Η εγγύηση ισχύει για περίοδο 2 ετών από την ημερομηνία της αγοράς. Η εγγύηση δεν εφαρμόζεται σε περίπτωση που προκληθούν ζημιές, εξαιτίας λάθους τοποθέτησης ή ασυνήθιστης φθοράς. Η εταιρεία δεν παρέχει εγγύηση για ζημιές σε οποιαδήποτε επιφάνεια εξαιτίας της λάθους απομάκρυνσης ή τοποθέτησης του προϊόντος. Τα προϊόντα είναι κατάλληλα για χρήση 10-12 ωρών την ημέρα. Η χρήση του προϊόντος επί 24 ώρες έχει ως αποτέλεσμα την ακύρωση της εγγύησης. Η εγγύηση του προϊόντος αφορά μόνο τα ελαττώματα της παραγωγής.

**I ΠΡΟΕΙΔΟΠΟΙΗΣΗ**  
 • Η εγκατάσταση να γίνεται μόνο από αδειούχο ηλεκτρολόγο.  
 • Διακόψτε την ηλεκτροδότηση προτού τοποθετήσετε τη συσκευή στρήριξης.

**ΕΝΔΟΣΤΑΣΜΕΝΗ ΕΓΚΑΤΑΣΤΑΣΗ**  
 1. Διατρπηθεί ένα άνοιγμα στην οροφή  
 2. Στοιβεροποιήστε το πλένα στην οροφή  
 3. Συνδέστε το καλώδιο.  
 4. Βάλτε το κλειδί στη θέση "Λειτουργική" (ON) και κάντε τεστ το πλένα.

**ΕΓΚΑΤΑΣΤΑΣΗ ΣΤΗΝ ΕΠΙΦΑΝΕΙΑ**  
 1. Απομακρύνετε το καπάκι, όπως δείχνουμε παρακάτω.  
 2. Συνδέστε το καλώδιο.  
 3. Στοιβεροποιήστε το πλένα στην οροφή.  
 4. Στοιβεροποιήστε το καπάκι και ελέγξτε αν η εγκατάσταση λειτουργεί.

**RO INTRODUCERE, GARANȚIA**  
 Vă mulțumim că ați ales și v-ați cumpărat acest produs de V-TAC. V-TAC vă va fi de un mare folos, utilizându-l în modul cel mai potrivit posibil. Vă rugăm să citiți aceste instrucțiuni cu atenție, înainte să începeți instalarea, și păstrați-le pentru că s-ar putea să fie necesar să le recitiți. Dacă aveți și alte întrebări, luați legătura cu dealer-ul nostru sau cu comerciantul de la care v-ați achiziționat produsul. Aceștia sunt bine instruiți și întotdeauna sunt disponibili să vă servescă în modul cel mai bun posibil. Garanția este valabilă pe un termen de 2 ani din data achiziționării produsului. Garanția însă nu se aplică cu privire la daunele cauzate de instalare incorrectă sau care rezultă din uzura anormală de utilizare. Societatea nu acordă garanție pentru daune produse pe suprafețe, indiferent de tipul acestora, care se datorează îndepărtării sau montării incorrecte a produsului. Aceste produse sunt potrivite pentru exploatare continuă timp de 10-12 ore pe zi. Exploatarea produsului timp de 24 de ore fără întrerupere, poate duce la pierderea garanției. Pentru acest produs, garanția se acordă numai pentru defecte de fabricație.

**I AVERTIZARE**  
 • Instalarea trebuie executată numai de către un electrician certificat.  
 • Opriți alimentarea înainte de a instala dispozitivul de fixare.

**INSTALARE INCORPORATĂ**  
 1. Faceți o deschizătură în tavan  
 2. Fixați panoul pe tavan  
 3. Conectați cablul la clemă.  
 4. Puneți cheia de contact în poziția „Conectat” (ON) și testați panoul.

**INSTALARE PE SUPRAFAȚĂ**  
 1. Îndepărtați capacul, așa cum este indicat mai jos.  
 2. Conectați cablul la capătul terminalului.  
 3. Fixați panoul pe tavan.  
 4. Puneți capacul la loc și verificați dacă instalarea funcționează.

**CV ÚVOD A ZÁRUKA**  
 Děkujeme, že jste si vybrali a koupili výrobek firmy V-Tek (V-TAC). V-Tek (V-TAC) vám nabylz ty nejlepší služby. Před zahájením instalace si prosím pečlivě přečtete tyto pokyny a uschovejte si tento návod pro budoucí použití. Pokud máte další dotazy, obraťte se na nášeho prodejce nebo místního obchodního zástupce, od kterého jste výrobek zakoupili. Oni jsou vyškoleni a jsou vám k dispozici pro všechny vaše potřeby. Záruka je platná po dobu 2 let od data zakoupení. Záruka se nevztahuje na škody způsobené nesprávnou instalací nebo typickým opotřebením. Společnost neposkytuje záruku na poškození na jakémkoliv povrchu kvůli neodbornému odstranění a instalaci výrobku. Výrobky jsou vhodné pro 10-12 hodin každodenní využití. Použití výrobku během 24 hodin denně ruší platnost záruky. Výrobek má záruku pouze pro výrobní vady.

**VAROVÁNÍ**  
 • Instalace pouze kvalifikovaný elektrifikář  
 • Před instalací zařízení vypněte napájení.

**VESTAVĚNÁ INSTALACE**  
 1. Vytvořte otvor do stropu  
 2. Fixujte panel do stropu  
 3. Připojte kabel do terminálu  
 4. Zapněte přepínač a otestujte panel

**POVRCHOVÁ MONTÁŽ**  
 1. Odstraňte kryt, jak je ukázáno níže.  
 2. Připojte kabel k terminálu.  
 3. Upevněte panel na stropu.  
 4. Vlozte kryt a otestujte lampu.